

GSU 06

Forcelle ad ultrasuoni per etichette

it 07-2011/01 50040961

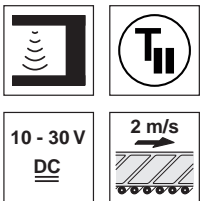

2,5mm

- Sensore a forcella per rilevamento sicuro di:
 - Etichette di pellicola su supporto di pellicola
 - Etichette di pellicola su supporto di carta
 - Etichette di carta su supporto di carta
 - Etichette di pellicola metallizzata
 - Pellicole metalliche sottili
- Variante speciale per il controllo della lacerazione del nastro
- Semplice regolazione tramite autoapprendimento premendo un pulsante o con taratura a distanza ¹
- Uscite statiche a transistor PNP e NPN per l'adattamento ottimale al dispositivo di comando
- Robusto alloggiamento metallico con angoli di apertura smussati
- Connettore M8/M12 o modello con cavo

1) Non necessario per GSU 06/24D.1-2-S8



Accessori:

(da ordinare a parte)

- Connettori M8/M12 (KD ...)
- Cavi confezionati M8/M12 (K-D ...)

Disegno quotato

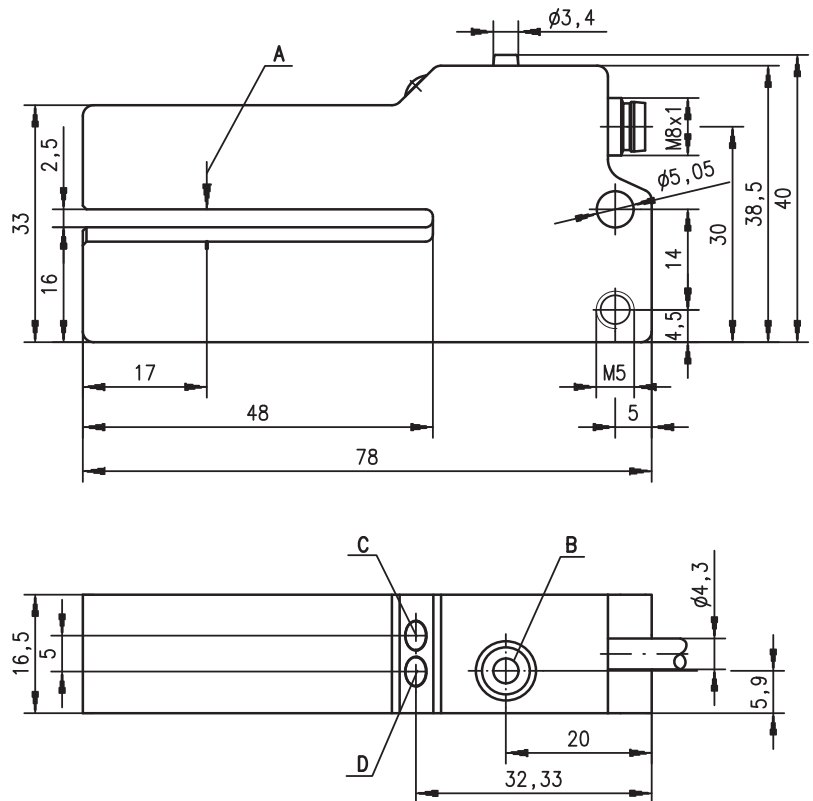

- A** Marcatura del sensore
- B** Tasto di apprendimento ¹⁾
- C** Diodo indicatore Teach In ¹⁾
- D** Diodo indicatore uscita di commutazione

Collegamento elettrico

GSU 06/24-2-S8

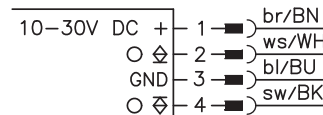

GSU 06/24 D-2-S8
GSU 06/24 D.1-2-S8

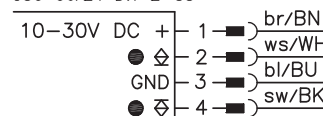

GSU 06/4 D.3-S8

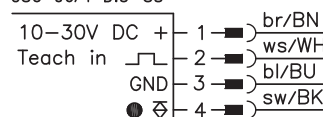

GSU 06/24 D-2, 200-S12

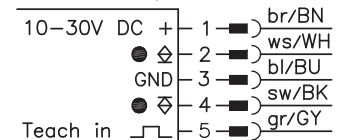

GSU 06/24-2

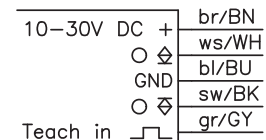

GSU 06/24 D-2

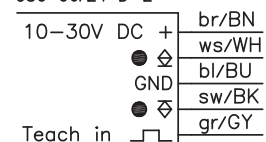

Con riserva di modifiche • DS_GSU06_24_it_fm

Dati tecnici

Dati fisici

Apertura	2,5mm
Profondità	48mm
Lunghezza etichette ¹⁾	≥ 2mm
Lacuna tra le etichette ¹⁾	≥ 2mm
Velocità nastro	≤ 2m/s (120 m/min)
Precisione di ripetizione ^{1) 2)}	± 0,3mm
Tempo di inizializzazione	≤ 100ms

Dati elettrici

Tensione di esercizio U_B	10 ... 30VCC (con ripple residuo)
Ripple residuo	≤ 15% di U_B
Corrente a vuoto	≤ 40mA
Uscite di commutazione	uscita a transistor PNP e NPN
Funzione	commutante con luce o senza luce
Tensione di segnale high/low	≥ ($U_B - 2V$) ≤ 2V
Corrente di uscita	2x100mA

Indicatori

LED verde	stand-by
LED verde lampeggiante	apprendimento avviato
LED giallo	punto di commutazione nello spazio tra le etichette

Dati meccanici

Alloggiamento	alluminio anodizzato
Colore	rosso/nero
Peso	150g (connettore a spina/cavo 60g)
Tipo di collegamento	connettore M8, a 4 poli, o cavo 2000mm, a 5 poli, o cavo 200mm con connettore M12, 5 poli

Dati ambientali

Temp. ambiente (esercizio/magazzino)	+5°C ... +50°C/-40°C ... +70°C
Circuito di protezione ³⁾	1, 2
Classe di protezione VDE	III
Grado di protezione	IP 62
Norme di riferimento	IEC 60947-5-2

Funzioni supplementari (versione con cavo)

Ingresso di autoapprendimento	
Attivo/inattivo	≥ 8V/≤ 2V
Ritardo di attivazione/interdizione	≤ 0,2ms
Impedenza di ingresso	10kΩ

1) Non necessario per GSU 06/24D.1-2-S8

2) In funzione del materiale

3) 1 = protezione contro lo scambio delle polarità, 2 = protezione contro il cortocircuito per tutte le uscite

Per ordinare gli articoli

	Designazione	Cod. art.
Commutante con luce (segnale nello spazio tra le etichette)		
Con connettore a spina circolare M8, apprendimento premendo un pulsante	GSU 06/24-2-S8	50039638
Con 2m di cavo, apprendimento premendo un pulsante o taratura a distanza	GSU 06/24-2	50040191
Commutante senza luce (segnale sull'etichetta)		
Con connettore a spina circolare M8, apprendimento premendo un pulsante	GSU 06/24D-2-S8	50040190
Con connettore a spina circolare M8, apprendimento premendo un pulsante o taratura a distanza ¹⁾	GSU 06/4D.3-S8	50102921
Con 2m di cavo, apprendimento premendo un pulsante o taratura a distanza	GSU 06/24D-2	50040192
Con cavo 0,2m con connettore M12, apprendimento premendo un pulsante o taratura a distanza	GSU 06/24D-2, 200-S12	50108819
Con connettore a spina circolare M8, speciale per il controllo della lacerazione del nastro, senza regolazione	GSU 06/24D.1-2-S8	50105735

1) Se si impiega una spina a gomito: uscita del cavo verso l'alto

Regolazione ¹⁾

Autoapprendimento premendo un pulsante

- Inserire il nastro delle etichette.
- Per l'autoapprendimento si preme il tasto sull'apparecchio - il LED verde lampeggia.
- Il nastro delle etichette viene trasportato in maniera che 5 ... 10 lacune tra le etichette transitano attraverso la zona di misura.
- Ora si preme di nuovo il tasto; il LED verde è costantemente acceso; la fase di autoapprendimento è conclusa.

Taratura a distanza

- Inserire il nastro delle etichette.
- Applicare tensione all'ingresso di comando «Teach-In». Inizia la fase di autoapprendimento.
- Trasportare 5 ... 10 lacune tra le etichette attraverso il sensore.
- Staccare la tensione. L'autoapprendimento è concluso.

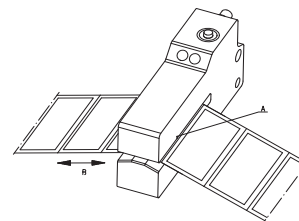

A Marcatura del centro del sensore

B Ingresso delle etichette

Note

- **Uso conforme:**
Questo prodotto deve essere messo in servizio solo da personale specializzato ed utilizzato conformemente all'uso previsto. Questo sensore non è un sensore di sicurezza e non serve alla protezione di persone.
- Il centro del nastro delle etichette deve trovarsi sopra la marcatura del sensore. Vedi anche la marcatura sul sensore (A).
- Per ottenere un'alta precisione di commutazione, il nastro delle etichette deve essere sottoposto ad una leggera tensione (B).
- La precisione ottenibile e la rilevabilità delle lacune dipendono dal materiale di cui sono composte le etichette!
- Per la variante speciale GSU 06/24D.1-2-S8 il controllo della lacerazione del nastro non richiede regolazione.