

**KRTM 20B**

**Détecteur de contraste High Resolution multicolore**

fr\_01-2011/06 50116669

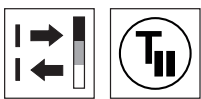

**12mm  
20mm  
50mm**



- Auto-apprentissage **dynamique**
- Émetteur RVB
- Temps de réaction analogique/numérique (10µs/10µs ou 10µs/20µs)
- Fréquence de commutation numérique 50kHz ou 25kHz
- Résolution de 70 niveaux de gris en sortie numérique
- Résolution de 400 niveaux de gris en sortie analogique
- Sortie analogique 1 ... 10mA
- Commutation du seuil de commutation
- Commutation de la profondeur d'analyse
- Commutation C/F
- Prolongation de l'impulsion

**Encombrement**

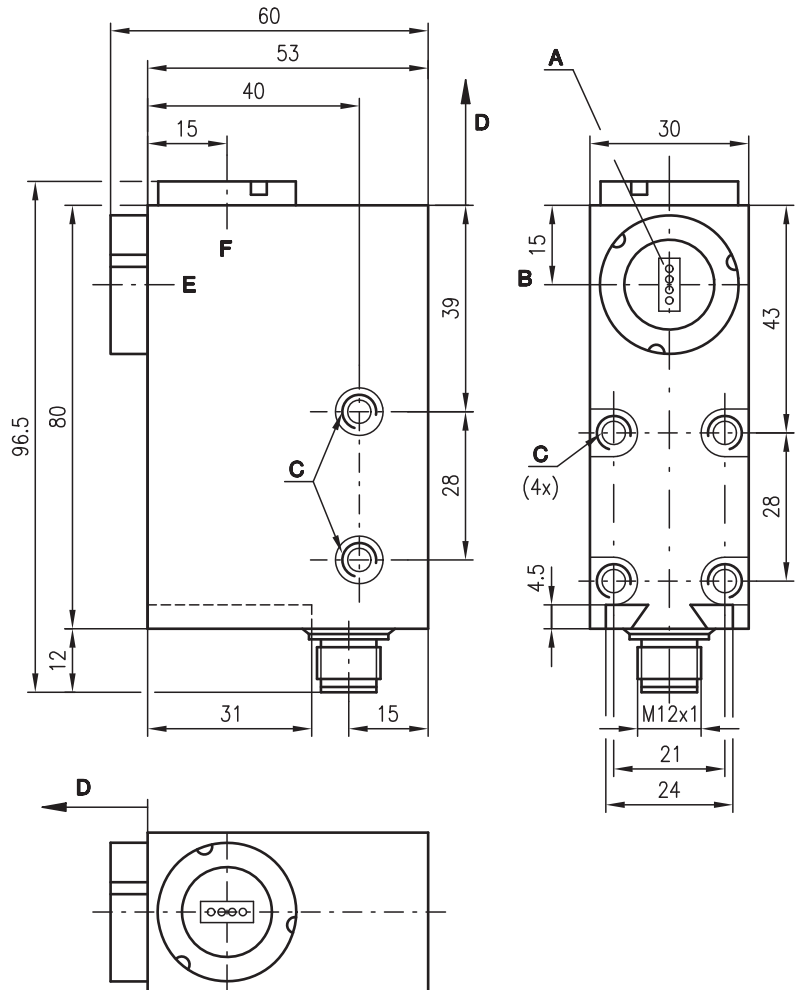

- A** Tache lumineuse longitudinale
- B** Axe optique
- C** M5/profondeur 5,5
- D** Distance de détection
- E** Avant
- F** Front

**Raccordement électrique**

**PNP + analogique**

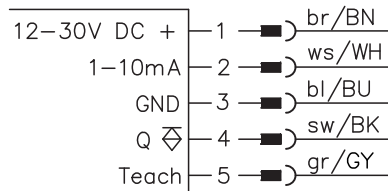

**NPN + analogique**

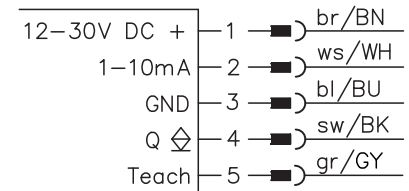

**PNP**

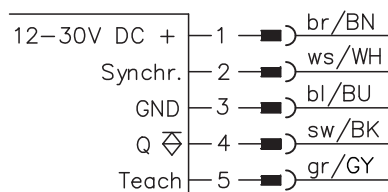

**NPN**

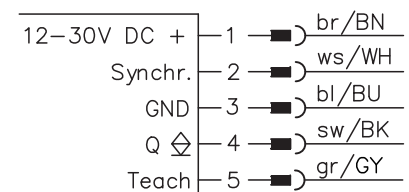

**Accessoires :**

(à commander séparément)

- Connecteurs M12, à 5 pôles (KD ...)
- Câbles surmoulés (K-D ...)
- Objectif interchangeable
- Outil pour le changement d'objectif

Sous réserve de modifications • DS\_KRTM20M\_hr\_Tdyn\_fr.fm

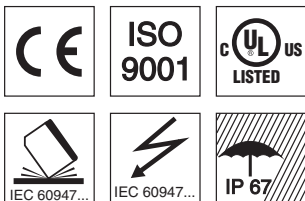

## Caractéristiques techniques

### Données optiques

Distance de détection utile avec objectif 1 <sup>1)</sup>	12 mm ± 1 mm
Distance de détection utile avec objectif 2 <sup>2)</sup>	20 mm ± 2 mm
Distance de détection utile avec objectif 3 <sup>1)</sup>	50 mm ± 5 mm
Dimensions tache lum. avec objectif 1 <sup>1)</sup>	3,0mmx1,0mm ou tache lum. ronde de D = 0,5mm
Dimensions tache lum. avec objectif 2 <sup>2)</sup>	4,0mmx1,2mm ou tache lum. ronde de D = 0,6mm
Dimensions tache lum. avec objectif 3 <sup>1)</sup>	10,0mmx2,0mm ou tache lum. ronde de D = 1,0mm
Tache lumineuse	longitudinale ou transversale
Source lumineuse	DEL (rouge, verte, bleue)

### Données temps de réaction

Fréq. de commutation de la sortie numérique	25 kHz/50 kHz commutable (voir Remarques)
Temps de réaction de la sortie numérique	20 µs/10 µs commutable (voir Remarques)
Gigue de réaction de la sortie numérique	10 µs
Temps de réaction sortie analogique	10 µs
Temps d'initialisation	≤ 250 ms

### Données électriques

Tension d'alimentation U <sub>N</sub>	12 ... 30VCC (y compris l'ondulation résiduelle)
Ondulation résiduelle	≤ 15% d'U <sub>N</sub>
Sortie de commutation	PNP, NPN
Fonction	claire ou foncée, commutable par touche
Sortie analogique	1 ... 10mA
Niveau high/low	≥ (U <sub>N</sub> -2V)/≤ 2V
Charge	100mA max.
Consommation	≤ 60mA

### Témoins

#### Après Power-On :

DEL ON allumée	l'appareil est dans l'état de livraison
DEL ON clignotant lentement	

#### Après auto-apprentissage :

DEL ON allumée	seuil de commutation dans l'état de livraison
DEL ON clignotant lentement	-> seuil de commutation au milieu
	seuil de commutation a été reconfiguré
	-> seuil de commutation près de la marque
	erreur d'apprentissage

#### DEL Q/T clignotant rapidement

#### En mode Run :

DEL ON allumée	prêt au fonctionnement
DEL Delay	
DEL L/D	commutation claire/foncée
DEL Q/T allumée	marque détectée
DEL Q/T clignotant rapidement	erreur de l'appareil
En mode de configuration :	
DEL ON clignotant rapidement	l'appareil est en mode de configuration
DEL Delay éteinte	profondeur d'analyse double (temps de réaction 20µs)
DEL Delay allumée	profondeur d'analyse simple (temps de réaction 10µs)
DEL L/D éteinte	seuil de commutation au milieu
DEL L/D allumée	seuil de commutation près de la marque

### Données mécaniques

Boîtier	zinc moulé sous pression
Fenêtre optique	verre
Poids	300g
Raccordement électrique	connecteur M12, à 5 pôles, inox

### Caractéristiques ambiantes

Temp. ambiante (utilisation/stockage)	-25°C ... +60°C/-40°C ... +70°C
Indice de protection	IP 67
DEL, classe	1 (selon EN 60825-1)
Niveau d'isolation électrique	II
Protection E/S <sup>3)</sup>	2, 3
Normes de référence	CEI 60947-5-2

### Fonctions supplémentaires

#### Entrée synchronisation

PNP : arrêt mesure / lancement mesure	U <sub>N</sub> /0V ou non raccordée
NPN : arrêt mesure / lancement mesure	0V/U <sub>N</sub> ou non raccordée
Délai de synchronisation	≤ 0,5ms

#### Entrée d'apprentissage

PNP : actif/inactif	U <sub>N</sub> /0V ou non raccordée
NPN : actif/inactif	0V/U <sub>N</sub> ou non raccordée
Délai d'apprentissage	≤ 10ms

#### Prolongation de l'impulsion

Configuration de l'appareil	20ms pouvant être ajoutées par touche
Commutation du seuil de commutation	maintenir la touche d'apprent. appuyée pendant Power-On
Commutation du temps de réaction	voir Remarques

1) Objectif interchangeable, disponible comme accessoire

2) Objectif standard, état de livraison

3) 2=contre l'inversion de polarité, 3=contre les courts-circuits pour toutes les sorties

## Remarques

- **Usage conforme :**  
Ce produit doit être mis en service par un personnel compétent et utilisé en respectant son usage conforme.  
Ce capteur n'est pas un capteur de sécurité, il ne convient pas à la protection des personnes.

- Si les objets à détecter sont brillants, fixer le capteur penché par rapport à la surface de l'objet.

### ● Configuration de l'appareil :

1. En maintenant la touche d'apprentissage appuyée pendant Power-On, le mode de configuration est activé (la DEL ON clignote).
2. La commutation de la profondeur d'analyse est réalisée à l'aide de la touche Delay :  
**DEL Delay éteinte** = profondeur d'analyse double (temps de réaction 20µs)  
**DEL Delay allumée** = profondeur d'analyse simple (temps de réaction 10µs)
3. La commutation du seuil de commutation est réalisée à l'aide de la touche L/D :  
**DEL L/D éteinte** = seuil de commutation au milieu  
**DEL L/D allumée** = seuil de commutation près de la marque
4. Un appui sur la touche d'apprentissage termine la configuration de l'appareil.
5. En maintenant les touches Delay et L/D simultanément appuyées pendant « Power-On », le capteur est remis dans l'état de livraison.

## Pour commander

Voir section **Types préférentiels**



## Calibrage de la sortie analogique 1 ... 10mA

Il s'agit d'une valeur mesurée non calibrée. La valeur de courant émise est en rapport avec le dernier contraste calculé par auto-apprentissage.

Pour le calibrage grossier de la sortie analogique, nous recommandons d'effectuer un auto-apprentissage comme suit.

**1er point d'apprentissage sur l'arrière-plan** → sur du papier blanc.

**2ème point d'apprentissage sur la marque** → sans objet (dans le vide).

## Types préférentiels

Tableau de sélection		<b>KRTM 20M/P-12-6420-S12</b> Art. n° 50116474							
Désignation de commande →									
<b>Modèle ↓</b> Distance de détection utile	12mm	●							
	20mm								
	50mm								
Tache lumineuse	longitudinale	●							
	transversale								
	ronde								
Sortie de la lumière	avant								
	front	●							
Câblage de sortie	PNP	●							
	NPN								
	courant analogique								
Autres particularités	auto-apprentissage statique								
	auto-apprentissage dynamique	●							
	entrée synchronisation	●							

Autres types sur demande