

MA 2/MA 2 L

Anschlusseinheit für BCL 21/22, BCL 31/32, VR 2300, RF Ident

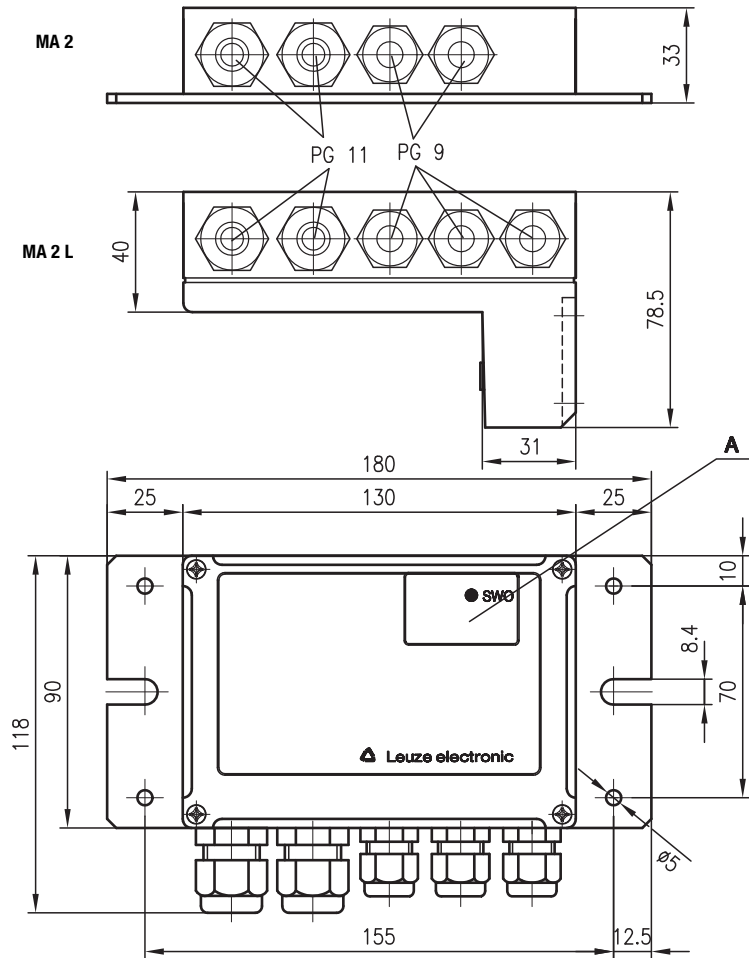

Maßzeichnung



A LED-Anzeige



- MA 2 einsetzbar mit BCL 21/22, BCL 31/32, VisionREADER 2300 und RF Ident-Geräten
- MA 2 L einsetzbar mit BCL 31/32 und VisionREADER 2300
- Der BCL 31/32 kann direkt am MA 2 L aufgesteckt werden
- Vernetzung mehrerer BCL 21 bzw. BCL 31 über RS485-Schnittstelle, Hardwareadressierung in Leuze multiNetplus
- Zusätzliche RS232-Service Schnittstelle (9-poliger Sub D-Stecker), Betriebsartumschalter Service-/Normalbetrieb
- Klemmen für Schaltein- und -gänge incl. Spannungsversorgung und zum Durchschleifen der RS 485 Verbindung (BCL 21/31)
- Drehschalter zur Adresseinstellung

Elektrischer Anschluss

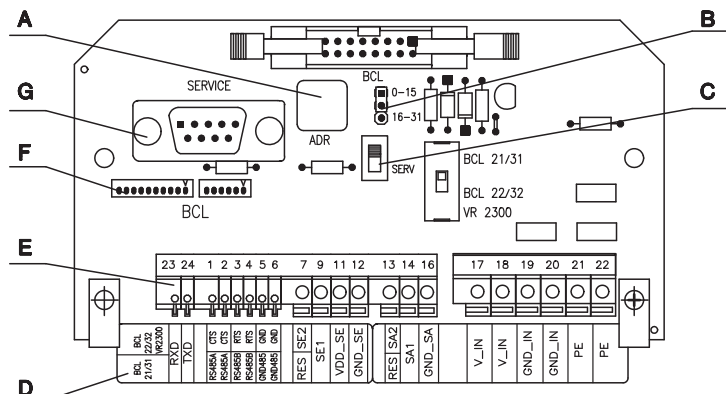

- A** Einstellung Geräteadresse
- B** Einstellung Geräteadresse 0-15 oder 16-31
- C** Service/Betrieb-Schalter
- D** Klebeschild mit Klemmenbezeichnung
- E** Klemmenleiste
- F** Anschluss BCL
- G** Service Schnittstelle

Zubehör:

(separat erhältlich)

- Strichcodeleser BCL 21/22, BCL 31/32, VisionREADER 2300, RFM, RFI
- Kabel KB 031-3000 für die Verbindung zwischen BCL 31/32, VR2300 und MA 2
- Kabel KB 040 für die Verbindung zwischen BCL 31/32, VR2300 und MA 2 L

Änderungen vorbehalten • MA2_MA2L_a01de.fm

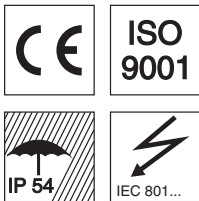

Technische Daten

Elektrische Daten

Betriebsspannung U_B 1)

Leistungsaufnahme
Schalteingang

Schaltausgang

Mechanische Daten

Gehäuse
Gehäusedeckel
Gewicht
Anschlussart

Umgebungsdaten

Umgebungstemperatur (Betrieb/Lager)
Schutzart
Gültiges Normenwerk
Luftfeuchtigkeit

Anzeigen

LED grün

MA 2

Bitte beachten Sie die Spannungsangaben des jeweiligen Leuze-Identifikationssystems
0,1 VA
Bitte beachten Sie die Spannungsangaben des jeweiligen Leuze-Identifikationssystems
 $I_{max} = 100\text{mA}$
Ausgangsspannung \equiv Betriebsspannung

MA 2 L

Aluminium-Druckguss Stahlblech 660g Kabel mit Stecker KB 031	Aluminium-Druckguss 575g Kabel mit Stecker KB 040
--	--

-10°C ... +50°C/-20°C ... +60°C
IP 54
IEC 801
max. 90% relative Feuchte, nicht kondensierend

Schaltausgang 1

1) Bitte beachten Sie die Spannungsangaben des jeweiligen Leuze Identifikationssystems

Beschreibung

Die MA 2 bzw. MA 2 L ist eine Anschlusseinheit für die BCL 21/22, BCL 31/32, VisionREADER 2300 und RF Ident-Geräte. Sie vereinfacht sowohl die elektrische Installation, als auch die Inbetriebnahme und den Service des jeweilig angeschlossenen Gerätes erheblich. Außerdem ermöglicht sie die Vernetzung mehrerer Identifikationssysteme. Die nebenstehende Abbildung zeigt die Kombination der Anschlusseinheit mit einem BCL-Gerät.

An der MA 2 können alle BCL 21/22 ab Softwareversion 02.00 angeschlossen werden. An der MA 2/MA 2 L können alle BCL 31/32, VisionREADER und RF Ident-Geräte mit einer Leitungslänge bis zu 3m angeschlossen werden. Die Daten sind in der BCL Bezeichnung wie folgt codiert:

BCL 21/22 **XYZ**

Die Steckerart ist an der Stelle **X** kodiert:

X = 2: Leiterplatten-Stecker

Die Länge des verwendeten Anschlusskabels ist an der Stelle **Y** kodiert:

Y = 0: 0,8m Anschlusskabel

Y = 1: 3m Anschlusskabel

Der BCL 31/32 und der VR2300 werden über KB 031 3000 an die MA 2 oder direkt bzw. mit KB 040 an die MA 2 L angeschlossen.

RF Ident-Geräte werden mit dem am Gerät integrierten Kabel an die MA 2 angeschlossen.

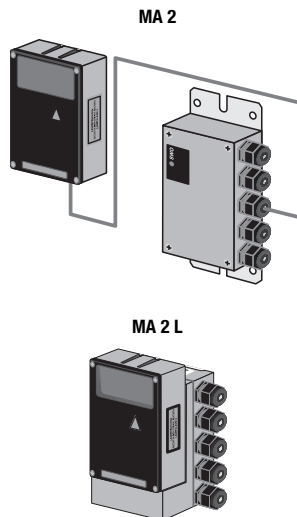

Tabellen

Hinweise

- Der Scanner darf nicht unter Spannung eingesteckt werden.

Bestellhinweise

	Type	Artikel-Nr.
Anschlusseinheit für BCL 21/22, BCL 31/32	MA 2	500 31256
Anschlusseinheit für VR2300, RFI, RFM	MA 2	500 31256
Anschlusseinheit für BCL 31/32, VR2300	MA 2 L	500 36186

MA 2/MA 2 L

Bedienelemente und Anschluss

Netzwerk-Adresseinstellung

Drehschalter

Jumper

Stellung 0: Betrieb mit BCL 22, BCL 32, VR2300, RFI, RFM
 Stellung 1 bis F: multiNet Slave-Adresse
 oben: niedriger Adressbereich 0 ... 15
 unten: hoher Adressbereich 16 ... 31

Schnittstellen-Mode

DIP-Schalter

SERV: Service-Schnittstelle aktiv/Host-Schnittstelle deaktiviert
 BETR: Host-Schnittstelle aktiv

Service-Stecker

9-pol. Sub-D Steckverbinder

RS 232-Schnittstelle für Service-/Setup-Betrieb
 Standard Datenformat: 9600 Baud, 8 Datenbits, 1 Stopbit, keine Parität
 2=RxD, 3=TxD, 5=GND, 7=RTS, 8=CTS

Anschlussstecker für BCL und VR2300

MA 2: Leiterplattensteckverbinder
 MA 2 L: 15-pol. Sub-D Steckverbinder

Anschluss für BCL, VR2300, RF Ident Geräte
 direkter Anschluss für BCL 31/32 durch Aufstecken auf die MA 2 L

RS 232 Schnittstelle

Klemme 23
 Klemme 24
 Klemmen 5-6

Die RS232-Schnittstelle ist nicht galvanisch getrennt.
 RxD in Verbindung mit BCL 22, BCL 32, VR2300 und RF Ident
 TxD in Verbindung mit BCL 22, BCL 32, VR2300 und RF Ident
 GND in Verbindung mit BCL 22, BCL 32, VR2300 und RF Ident

RS 485 Schnittstelle

Klemmen 1-2
 Klemmen 3-4
 Klemmen 5-6

Die RS 485-Schnittstellen-Anschlüsse sind zum Durchschleifen doppelt ausgeführt.
 Die RS 485-Schnittstelle ist nicht galvanisch getrennt.

Signal BCL 21, BCL 31

RS 485 A
 RS 485 B
 RS 485 GND

Signal BCL 22, BCL 32, VR2300

CTS
 RTS
 GND

Schalteingänge

Klemme 7
 Klemme 9
 Klemme 11
 Klemme 12

Signal BCL 21, BCL 31, RF Ident

RES, nur 1 Schalteingang vorhanden
 SE1 – Schalteingang 1, 12 ... 30 VDC
 VDD_SE – Versorgungsspannung Schalteingang, gleich V_IN Gerät
 GND_SE – GND Schalteingang, gleich GND_IN Gerät, Schalteingang einseitig an GND

Signal BCL 22, BCL 32, VR2300

SE2 – Schalteingang 2, 12 ... 30 VDC
 SE1 – Schalteingang 1, 12 ... 30 VDC
 VDD_SE – Versorgungsspannung Schalteingang, gleich V_IN Gerät
 GND_SE – GND Schalteingang, gleich GND_IN Gerät, Schalteingang einseitig an GND

Schaltausgänge

Klemme 13
 Klemme 14
 Klemme 16

Signal BCL 21, BCL 31, RF Ident

RES, nur 1 Schaltausgang vorhanden
 SA1 – Schaltausgang 1
 GND_SA – Externe Versorgungsspannung Schaltausgang 0VDC
 Last muss einseitig an GND angeschlossen sein.
 Die Schaltspannung für den Ausgang wird durch die Betriebsspannung V_IN hergestellt:
 VDD_SA = VDD_IN
 GND_SA = GND_IN

Signal BCL 22, BCL 32, VR2300

SA2 – Schaltausgang 2
 SA1 – Schaltausgang 1

Betriebsspannung

Klemmen 17-18
 Klemmen 19-20
 Klemmen 21-22

Anschlussklemmen für Betriebsspannung der MA 2/MA 2 L und dem verwendeten BCL.
 Doppelte Ausführung der Spannungsversorgungs-Anschlüsse zum Durchschleifen bzw. für die Spannungsversorgung weiterer Komponenten.

Achtung! PE muss wegen Störschutzbeschaltung aufgelegt werden!

V_IN Betriebsspannung 10 ... 30VDC
 GND_IN Betriebsspannung 0VDC
 PE Schutzleiter, Erdung

Beschaltung der Anschlusseinheit

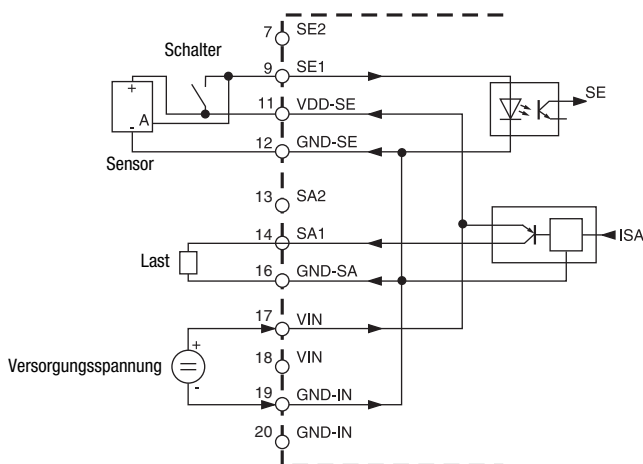

Anzeigen

An der Anschlusseinheit befindet sich eine LED, bezeichnet mit „SWO“, die den Zustand des Schaltausgang 1 anzeigt.

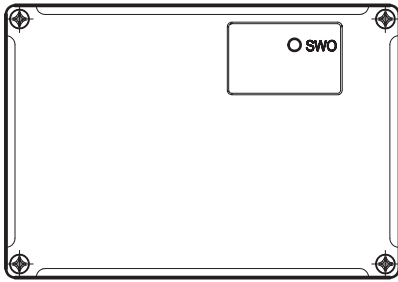

In der Standardeinstellung zeigt die LED das Decodieren eines Barcodes an.

Weitere Zustände des Schaltausgangs entnehmen Sie bitte den Technischen Beschreibungen BCL 21/22, BCL 31/32, VisionREADER 2300 bzw. RF Ident Geräte.

Übersicht der möglichen Gerätekombinationen

