

MMS-S

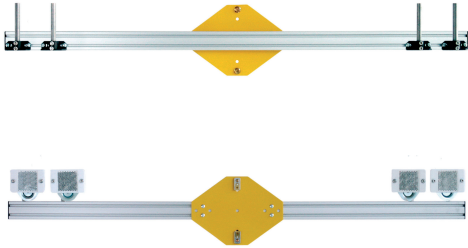

Art-Nr. 601522

Muting Montage System

Mit dem Muting-Montagesystem MMS können Mutingapplikationen komfortabel realisiert werden. MMS werden sowohl in Verbindung mit Sicherheits-Lichtvorhängen und Mehrstrahl-Sicherheits-Lichtschranken mit integrierter Mutingfunktion (COMPACTplus-m) als auch mit Geräten ohne integriertes Muting (ROBUST, COMPACT, SOLID) zusammen mit einem Mutingcontroller MSI benutzt.

MMS können vertikal verschiebbar an Gerätesäulen UDC und DC mit rückseitiger Längsnut, aber auch fest montiert an bauseits vorhandenen Säulen verwendet werden.

Die an MMS befestigten Mutingsensoren und Reflektoren können horizontal und vertikal positioniert werden und sind an den Rundstangen-Halterungen in einem großen Bereich schwenkbar.

MMS-S sind für die Befestigung von 4 Sensoren für sequenzielles Muting vorgesehen.

Ein MMS-A-1000-S ist ausreichend, wenn 4 Lichttaster HRT verwendet werden, während zusätzlich MMS-P-1000S zu benutzen ist, falls Reflex-Lichtschranken PRK am MMS-A-1000-S befestigt sind.

Merkmale

- Montagesystem für Muting Sensoren
- Bewegliches Trapezblech zur Befestigung des MMS an Säule
- Befestigung von Mutingsensoren am MMS über 12 mm-V2A-Rundstangen
- Sensoren horizontal und vertikal weitgehend frei positionierbar
- Bei MMS-P-1000-S Reflektoren und Halterungen im Lieferumfang

Einsatzgebiete

Montage von Mutingsensoren und –reflektoren an freistehende Befestigungssäulen UDC/DC oder an bauseits vorhandene Säulen.

Maßzeichnungen

MMS-A-1000-S

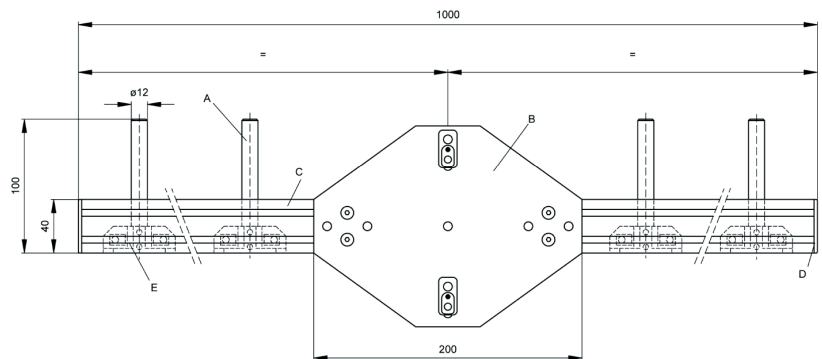

MMS-P-1000-S

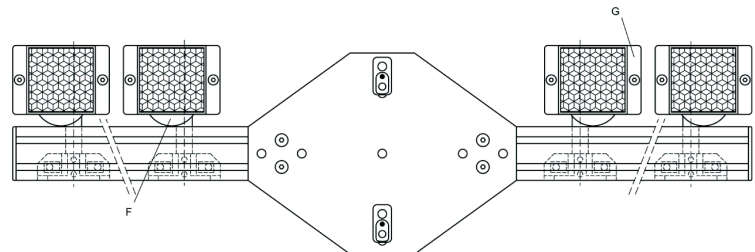

A = V2A-Rundstange 12x100 mm
 B = Befestigungsblech
 C = Aluprofil
 D = Abdeckung

E = Halterung UMS 1.03
 F = Halterung BT 46.1
 G = Reflektor TKS 50x50

Bestellhinweise

Artikel-Nr.	Artikel
548805	MMS-A-1000-S für aktive Seite 1000 mm lang
548806	MMS-P-1000-S für passive Seite 1000 mm lang

Andere Längen auf Anfrage. Nutzensteine und Schrauben zur Montage liegen bei.