



## Marque de commande

RLK61-55-Z/31/115

Cellule en mode reflex  
câble

## Caractéristiques

- Série à coûts optimisés et conception spéciale pour tâches standard
- Boîtier compact
- Nombreuses options de fixation grâce au boîtier cubique à filetage M30
- LED visibles de tous les côtés
- Programmable retard à l'armement, retard au déclenchement, contact de passage temporisation
- Version pour tensions universelles
- Sortie relais

## Information produit

La famille des cellules de la série 61 forment une gamme de produits complète offrant cinq modes de détection. Chaque cellule est équipée de quatre LED facilement visibles dans toutes les directions, indiquant la mise sous tension, la présence de la cible et le gain excédentaire marginal. Le boîtier en polycarbonate éprouvé offre un degré de protection nominal IP67. Les étiquettes à code couleur sont clairement imprimées sur le boîtier afin d'identifier facilement le mode de détection. Les modèles CC offrent une sortie 4-en-1 tandis que les modèles CA/CC sont dotés d'une sortie relais SPDT d'une capacité nominale de 3 A. Tous les versions sont équipées de série d'un dispositif de temporisation multifonction intégré, d'un dispositif de réglage de la sensibilité et d'un commutateur lumière allumée / obscurité. Les cellules de la série 61 sont protégées contre les interférences et offrent une excellente résistance à l'éclairage ambiant. Chaque cellule peut être montée via des emplacements à l'avant et à l'arrière, d'un guide en queue d'aronde à l'arrière ou d'une plaque de montage

## Dimensions

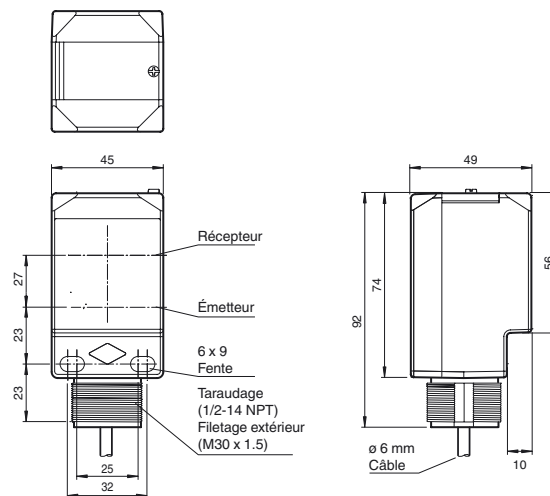

## Raccordement électrique

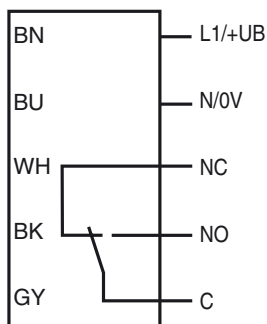

Les fonctions relais "contact d'ouverture" et "contact de fermeture" se rapportent au mode de commutation "Commutation forcé", position que les deux inverseurs clair/forcé doivent avoir (= réglage d'origine).

## Éléments de visualisation/réglage

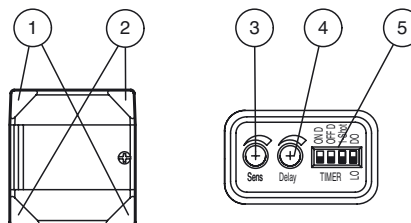

1	Indication de fonctionnement	verte
2	Signal de détection	jaune
3	Dispositif de réglage de la plage de détection	
4	Réglage de la temporisation	
5	Commutateur DIP	

**Caractéristiques techniques****Caractéristiques générales**

Domaine de détection d'emploi	0 ... 18 m
Distance du réflecteur	0,3 ... 18 m
Domaine de détection limite	25 m
Cible de référence	réflecteur FE-RR1
Emetteur de lumière	LED
Type de lumière	rouge, lumière modulée, 630 nm
Diamètre de la tache lumineuse	env. 350 mm pour une distance de 18 m
Angle total du faisceau	1,1 °
Limite de la lumière ambiante	5000 Lux ; selon EN 60947-5-2

**Éléments de visualisation/réglage**

Indication fonctionnement	2 LED verte
Visual. état de commutation	2 LED jaunes allumée : réflecteur dans la plage de détection Désactivé : réflecteur en dehors de la plage de détection
Critères de choix	commutation "clair/foncé"
Critères de choix	réglage du domaine de détection
Critères de choix	réglage de la temporisation ( 0 ... 10 s )

**Caractéristiques électriques**

Tension d'emploi	$U_B$	24 ... 240 V C.A. 12 ... 240 V DC
Consommation à vide	$I_0$	≤ 35 mA
Classe de protection		II, tension assignée ≤ 250 V C.A. pour le degré de pollution 1-2 selon CEI 60664-1 isolation de base entre la boucle de sortie et la boucle d'entrée selon EN 50178, tension assignée d'isolement 240 V C.A.
Puissance absorbée	$P_0$	≤ 2 VA

**Sortie**

Mode de commutation	commutation "clair/foncé" interchangeable	
Sortie signal	Relais, forme C	
Tension de commutation	max. 250 V C.A./C.C.	
Courant de commutation	max. 3 A	
Capacité de commutation	C.C.: max. 150 W C.A.:max. 750 VA	
Fréquence de commutation	f	20 Hz
Temps d'action	≤ 25 ms	
Fonction de temporisation	commutateur DIL pour la sélection du mode de fonctionnement	

**Conditions environnementales**

Température ambiante	-40 ... 55 °C (-40 ... 131 °F)
Température de stockage	-40 ... 70 °C (-40 ... 158 °F)

**Caractéristiques mécaniques**

Mode de protection	IP67
Raccordement	câble 2 m
Matériau	
Boîtier	PC (polycarbonate)
Sortie optique	PMMA
Masse	240 g

**conformité de normes et de directives**

Conformité aux normes	
Norme produit	EN 60947-5-2:2007 IEC 60947-5-2:2007

**Agréments et certificats**

Agrément UL	cULus
agrément CCC	Certified by China Compulsory Certification (CCC)

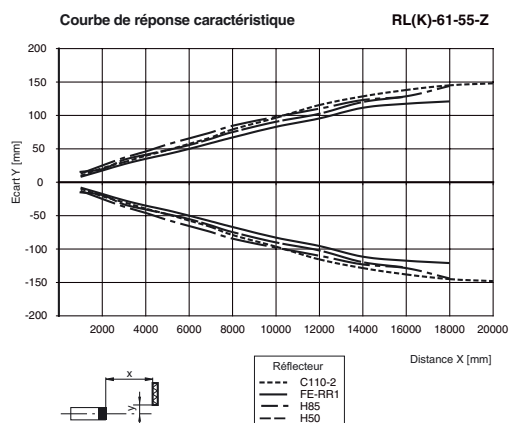
**Courbes/Diagrammes****Accessories****MPZB01**

Équerre de fixation avec emplacements verticaux

**MPZB02**

Équerre de fixation avec emplacements circulaires

**MPZB06**

Équerre de fixation à rotule



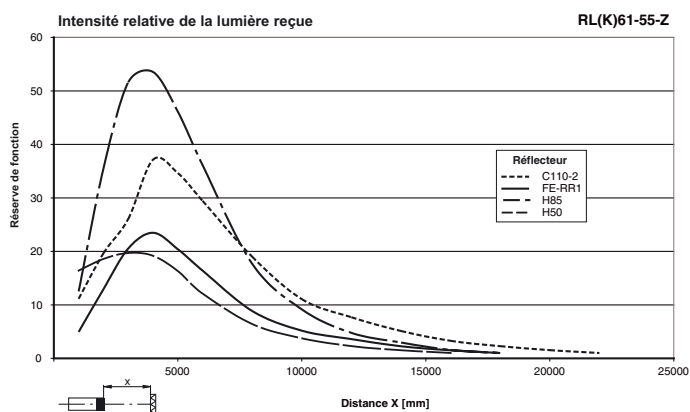

**MPZB07**

Plaque de montage vertical à rotule

Vous trouverez de plus amples informations sur [www.pepperl-fuchs.com](http://www.pepperl-fuchs.com)

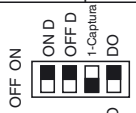
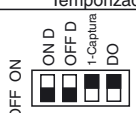

**Funciones de tiempo**

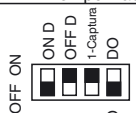
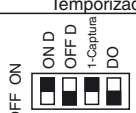
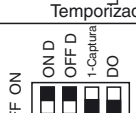
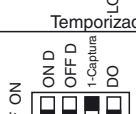
Modo operativo	Estado de detección		
Conmutación por claridad Modo operativo			Luz recibida Ninguna luz recibida
 Sin retardo (Temporizador apagado)			ON OFF
 Retardo a la conexión Temporizador			ON OFF
 Retardo a la desconexión Temporizador			ON OFF
 Impulso de conexión Temporizador			ON OFF
 Retardo a la conexión y retardo a la desconexión Temporizador			ON OFF
Conmutación por oscuridad Modo operativo			Luz recibida Ninguna luz recibida
 Sin retardo (Temporizador apagado)			ON OFF
 Retardo a la conexión Temporizador			ON OFF
 Retardo a la desconexión Temporizador			ON OFF
 Impulso de conexión Temporizador			ON OFF
 Retardo a la conexión y Retardo a la desconexión Temporizador			ON OFF

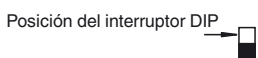

Le temps (T) est réglable de 0 à 10 sec

Date de publication: 2013-01-04 18:12 Date d'édition: 2013-01-04 911615\_fra.xml

## Notice de réglage

**Utilisation conforme**

Une barrière immatérielle à réflexion comprend un émetteur et un récepteur dans un même boîtier. La lumière de l'émetteur est renvoyée au récepteur par un réflecteur. La fonction de commutation est déclenchée lorsqu'un objet interrompt le faisceau lumineux.

**Instructions de montage**

Les capteurs peuvent être directement fixés en réalisant des perçages ou sur une équerre ou une bride de serrage (éléments non fournis).

Veillez à ce que la surface de base soit bien plane pour éviter toute déformation du boîtier lors de sa fixation. Il est conseillé de bloquer l'écrou et la vis avec des rondelles ressorts pour éviter tout désajustage du capteur.

**Ajustage**

Une fois la tension de service appliquée, la LED s'allume en vert.

Montez le réflecteur approprié en face de la barrière lumineuse. Après un réglage approximatif sur le réflecteur, le capteur (sans objet) est ajusté de façon optimale par pivotement horizontal et vertical par rapport au réflecteur, de sorte que le voyant lumineux jaune clignote en permanence. Si l'ajustage est imprécis, la diode jaune clignote.

**Contrôle de détection de l'objet**

Amener l'objet dans la trajectoire du faisceau. Si l'objet est détecté, la LED jaune s'éteint. Si la LED jaune reste allumée, la sensibilité sur le potentiomètre doit être réduite, jusqu'à ce que la diode s'éteigne.

Une fois l'objet retiré, la LED jaune d'affichage est à nouveau allumée en permanence.

**Nettoyage**

En cas d'altération de la réception (encrassement), la LED jaune clignote dans le récepteur. C'est pourquoi nous vous conseillons de nettoyer régulièrement la face optique (émission de lumière) et de vérifier le serrage des vis et les connexions.